

# Einschraub - " Hawlinger " Best.-Nr. 220 Fabrikat HAWLE

## zum Montieren in Universalschellen PN 4 / PN 16

mit Außengewindeanschluss 1 1/4", 1 1/2", 2"

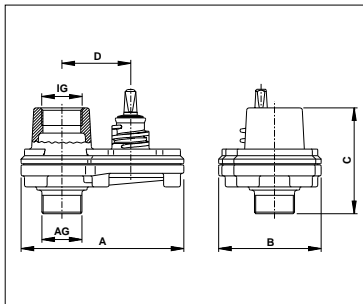

### Technische Merkmale:

- Material: Gehäuse ( Ober - und Unterteil ): GGG - 40  
Dichtungen: NBR - gasfest nach DIN 3535 Teil 3  
Spindel und Steckscheibenantrieb: nichtrostender Stahl  
Steckscheibe: nichtrostender Stahl, kaltgewalzt / Zugfestigkeit > 1500 N / mm<sup>2</sup>
- Druckstufe: Wasser: 16 bar, Gas: 4 bar
- Medien: Trinkwasser, Erdgas
- Schließvorgang: rechtsdrehend, 1/2 Umdrehung
- Abgang : 1 1/4", 1 1/2", 2", AG 1 1/2" zylindrisch mit O - Ring möglich
- Beschichtung: Epoxy - Wirbel - Sinter - Beschichtung ( EWS )

### Andere Modelle auf Anfrage

Best.-Nr.	Ausführung IG	Anschluss AG	A mm	B mm	C mm	D mm	Bohrungs- $\emptyset$ max. mm	Gewicht kg
220 032	1"	1 1/4" kon.	165	100	130	68	25	3,50
220 032	1"	1 1/2" kon.	165	100	130	68	25	3,50
220 040	1 1/4"	1 1/4" kon.	165	100	130	68	25	3,50
220 040	1 1/4"	1 1/2" kon.	165	100	130	68	25	4,00
220 051	1 1/2"	1 1/2" kon.	195	125	145	82	28	4,70
220 050	1 1/2"	2" kon.	195	125	145	82	28	4,70