

## Produktmerkmale

- Typ RE 3421 und RE 3422 mit Hilfssteuerung, aus Grauguß GG-25 bei PN 25 aus duktilem Gußeisen GGG-40
- Gehäuse innen emailliert, Einsatz chemisch vernickelt
- Feder aus Federstahl, Dichtelemente aus Perbunan
- Nebenschlußeitung vorwiegend aus Messing
- Gußteile außen mit Kunststoff-Lackierung, oxydrot
- Konstanter Niederdruck auch bei stark schwankenden Entnahmen über den gesamten Leistungsbereich
- Für Wasser, nicht aggressive Flüssigkeiten
- Die Dimensionierung der Druckminderventile kann entsprechend dem zu vernichtenden Druckgefälle erfolgen (Listenblatt für die Dimensionierung auf Anforderung)
- Flanschanschlußmaße und Bohrung PN 16 und PN 25 nach DIN 2501
- Druckminderventile ohne Hilfssteuerung sowie für andere Einsatzbereiche (Überströmventil) auf Anfrage
- Bei Bestellung bitte Vordruck (Max.- und Min.-Wert, statisch und dynamisch), Hinterdruck, max. Durchfluß sowie DN der Leitung angeben

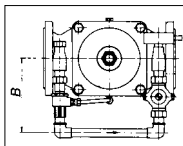
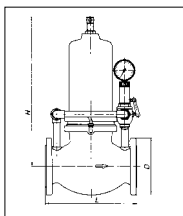

## Verwendungsbereich

Typ DN	Vordruck max. bar	Hinterdruckbereich			
		I bar	II bar	III bar	IV bar
<b>RE 3421</b>					
DN 65-250	16	0,8–2,0	2,0–5,0	5,0–10	10,0–15,0
DN 300–400	16	0,8–2,0	2,0–5,0	5,0–10	10,0–15,0
<b>RE 3422</b>					
DN 65–250	25		2,0–5,0	5,0–10,0	10,0–15,0
DN 300–400	25		2,0–5,0	5,0–10,0	10,0–15,0

## Maße in mm und Gewichte

Nennweite DN	L	H	B	D		Gewicht kg	
				PN 16	PN 25	PN 16	PN 25
65	290	570	172	185	185	44	48
80	310	570	172	200	200	47	53
100	350	685	172	220	235	78	86
125	400	685	172	250	270	86	100
150	480	915	210	285	300	155	170
200	600	1015	260	340	360	235	260
250	730	1220	290	405	425	390	430
300	850	1275	310	460	485	510	530
400	1100	1275	310	580	620	650	685

# Druckreduzierventile DVP PN 16/25 Fabrikat Erhard

## Produktmerkmale

- vorgesteuert, aus Gußeisen mit Kugelgraphit

## Werkstoffe

- Gehäuse und Deckel Gußeisen mit Kugelgraphit ISO 450-10<sup>3</sup>)
- Kegelober- und Unterteil / Klemmring Gußeisen GG-25 / Bronze
- Gehäuse-Sitz und Führung Bronze
- Dichtring EPDM
- Membrane Neopren mit Gewebeeinlage
- Führungsstange, Schrauben nichtrostender Stahl
- Stellungsanzeige nichtrostender Stahl/Messing
- Vorsteuerventil Bronze/Elastomer
- Steuerleitung/Fittings nichtrostender Stahl/Messing, vernickelt
- Kugelhähne, Filter Messing
- Drosselventil<sup>9</sup> Messing/nichtrostender Stahl
- Manometer mit Absperrventilen auf der Vor- und Hinterdruckseite

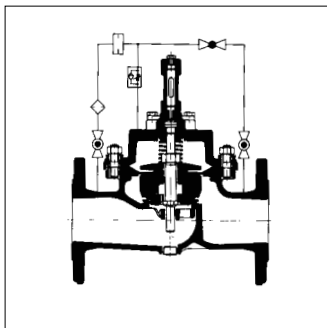
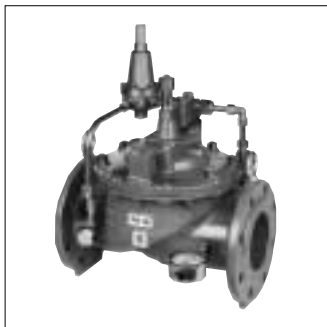

## Korrosionsschutz

- EKB Epoxid-Kunststoff-Beschichtung „Blau“

Verwendungsbereich		Druckprüfung nach DIN 3230 Teil 4	
Nennweite DN <sup>2)</sup>	Nenndruck PN	Größter Betriebsüberdruck = max. Vordruck in bar	Hinterdruckbereich in bar <sup>1)</sup>
200 <sup>2)</sup>	16	10	1– 9
50–200	16	16	1–15
50–200	25	25	1–20

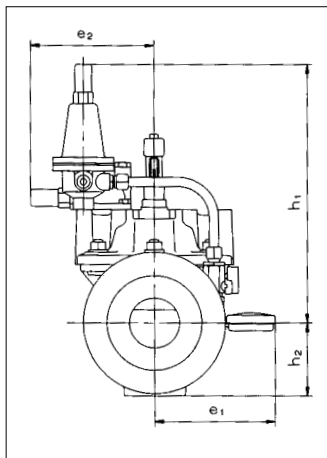
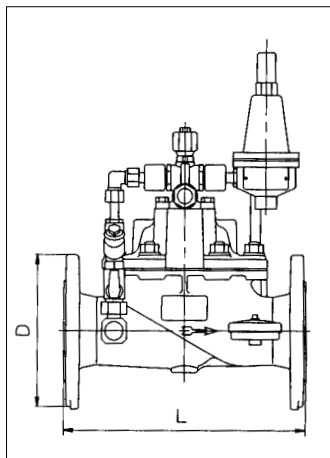

### Maße in mm und Gewichte

Nennweite	Baulänge	Maße in mm						Gewicht	Verpackungsmaß
		PN 16	PN 25						
DN	L	D	D	h <sub>1</sub>	h <sub>2</sub>	e <sub>1</sub>	e <sub>2</sub>	kg	l x b x h
50	230	165	165	225	85	195	135	17	50 x 40 x 40
65	290	185	185	245	95	155	155	23	50 x 40 x 40
80	310	200	200	265	105	165	156	28	50 x 40 x 40
100	350	220	235	290	115	180	170	36	50 x 40 x 40
125	400	250	270	385	130	190	170	49	80 x 50 x 40
150	480	285	300	430	145	205	185	72	80 x 50 x 40
200	600	340	360	730	175	215	215	116	90 x 50 x 70

) Am Vorsteuerventil einstellbarer Hinterdruck. Hinterdruckbereich 0,2–2 bar und 15–25 bar auf Anfrage.

) DN 200: PN 10 gebohrt.

) Der Gußwerkstoff 450-10 nach ISO 1083 hat ähnliche Eigenschaften wie GGG-50 nach DIN 1693.

) Mit Hilfe des Drosselventils kann die Öffnungszeit des Hauptventils in Grenzen reguliert werden.

) Größere Nennweiten bis DN 800 auf Anfrage.

# Druckminderer D 15, D 15 N, D 17, D 17 N mit entlastetem Einsitzventil, PN 16/25, Fabrikat Honeywell Braukmann

---

## Funktionsbeschreibung

Federbelastete Druckminderer arbeiten nach dem Kraftvergleichssystem. Einer Membrankraft wirkt die Kraft einer Sollwertfeder entgegen. Sinkt infolge einer Wasserentnahme der Ausgangsdruck und damit die Membrankraft, so öffnet die nun größere Federkraft das Ventil. Der Druck auf der Ausgangsseite wird wieder höher, bis erneut ein Gleichgewichtszustand zwischen Membran- und Federkraft erreicht ist.

Der Eingangsdruck wirkt auf das Regelventil weder im öffnenden noch im schließenden Sinne. Druckschwankungen auf der Vorderseite beeinflussen deshalb den Hinterdruck nicht (Vorderdruckkompensation).

## Ausführung: D 15, D 15 N

Federhaube aus Grauguß, Sitz und Kolbenführungsbuchse aus Messing, mit entlastetem Einsitzventil, ohne Manometer, Gehäuse aus Grauguß innen und außen mit Flüssigkunststoff beschichtet.

## Verwendungsbereich

Wasser, ölfreie Prebluft und Stickstoff bis 70°C.

**D 15:** Vordruck max. 16 bar, Hinterdruck 1,5–6 bar.

**D 15 N:** Vordruck max. 16 bar, Hinterdruck 0,2–2 bar.

## Variante

A = Flansche gebohrt, PN 16, DIN 2533, DN 40–200

## Ausführung: D 17, D 17 N

Federhaube aus Grauguß, Sitz und Kolbenführungsbuchse aus Messing, mit entlastetem Einsitzventil, ohne Manometer, Gehäuse aus Sphäroguß innen und außen mit Flüssigkunststoff beschichtet.

## Verwendungsbereich

Wasser, ölfreie Prebluft und Stickstoff bis 70°C.

**D 17:** Vordruck max. 25 bar, Hinterdruck 1,5–6 bar.

**D 17 N:** Vordruck max. 25 bar, Hinterdruck 0,2–2 bar.

## Variante

B = Flansche gebohrt, PN 25, DIN 2534, DN 40–200



## Druckminderer D 15, D 15 N, D 17, D 17 N mit entlastetem Einsitzventil, PN 16/25, Fabrikat Honeywell Braukmann

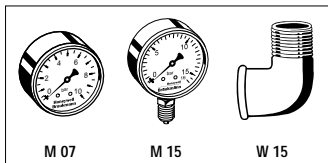
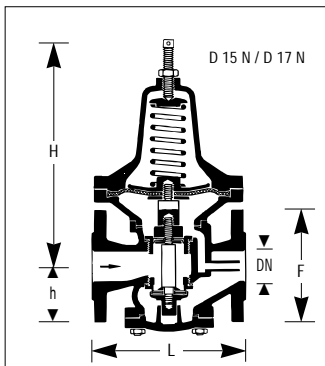
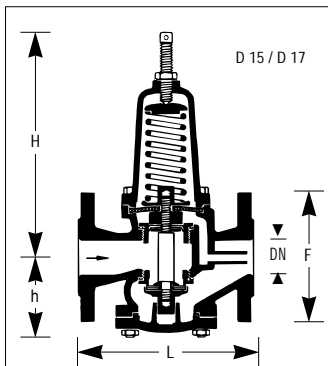

### Zubehör:

#### M 07 Manometer (bis DN 50)

Gehäuse Ø 63 mm, Anschlußzapfen hinten, G 1/4"  
Teilung: 0-4, 0-10, 0-16, 0-25 bar  
Bei Bestellung Teilungs-Endwert angeben

#### M 15 Manometer (ab DN 65)

Gehäuse Ø 100 mm, Anschlußzapfen unten, G 1/2"  
Teilung: 0-4, 0-10, 0-16, 0-25 bar  
Bei Bestellung Teilungs-Endwert angeben

#### W 15 Winkel

aus Temperguß, verzinkt, G 1/2", für Manometer M 15

### Maße in mm und Gewichte

Nenn- weite DN	Baumaße in mm					W min.*		kvs- Wert	Gewicht kg ≈	
	L	H max	h	D	F	D 15 D 17	D 15 N D 17 N		D 15 D 17	D 15 N D 17 N
40	200	330	95	192	150	90	115	18	12	15,5
50	230	330	100	192	165	100	115	28	16,2	21
65	290	410	120	260	185	110	150	47	28,2	37
80	310	450	150	295	200	120	170	70	41,5	54
100	350	550	180	410	220/235	135	225	110	67	87,5
125	400	650	200	440	250/270	155	240	180	103	135
150	480	750	240	510	285/300	170	275	250	150	196
200	600	1430	300	780	340/375	210	410	380	408	580

\* W min. = Mindestmaß Wand – Mitte Rohrleitung

Zum Herausnehmen der Innegarnitur, Mindestabstand Rohrmitte/Fußboden = 3 x Maß W min.

# Druckminderer D 06 F, D 06 FH, D 06 FN, mit entlastetem Einsitzventil, Fabrikat Honeywell Braukmann

---

## Funktionsbeschreibung

Federbelastete Druckminderer arbeiten nach dem Kraftvergleichssystem. Einer Membrankraft wirkt die Kraft einer Sollwertfeder entgegen. Sinkt infolge einer Wasserentnahme der Ausgangsdruck und damit die Membrankraft, so öffnet die nun größere Federkraft das Ventil. Der Druck auf der Ausgangsseite wird wieder höher, bis erneut ein Gleichgewichtszustand zwischen Membran- und Federkraft erreicht ist. Der Eingangsdruck wirkt auf das Regelventil weder im öffnenden noch im schließenden Sinne. Druckschwankungen auf der Vorderseite beeinflussen deshalb den Hinterdruck nicht (Vordruckkompensation).

## Ausführung: D 06 F mit Einstellskala

Gehäuse und Verschraubungen aus Messing, mit entlastetem Einsitzventil, Federhaube und Verstellgriff aus hochwertigem Kunststoff, Ventileinsatz aus korrosionsfestem Kunststoff auswechselbar, Siebträger aus korrosionsfestem Kunststoff, serienmäßig mit Feinsieb aus nichtrostendem Stahl, Maschenweite ca. 0,16 mm }, Siebtasse bei der Normalausführung aus stoßfestem, glasklarem Kunststoff, Gehäuse beiderseits Manometeranschluß G 1/4".

**DVGW-bauteilgeprüft** in den Anschlußgrößen R 1/2" bis 2". **Schallschutzgeprüft** in den prüfpflichtigen Anschlußgrößen R 1/2" bis R 1 1/4", **Gruppe I, ohne Auflage.**

## Verwendungsbereich

Wasser, Preßluft und Stickstoff bis 40°C mit Klarsicht-Siebtasse, bis 70°C mit Siebtasse aus Messing. Vordruck max. 25 bar, Hinterdruck 1,5–6 bar.

## Varianten

- A = mit Gewindetülle und Klarsicht-Siebtasse bis 40°C
- B = mit Gewindetülle und Siebtasse aus Messing bis 70°C
- E = ohne Anschlußverschraubungen (Tüllen und Überwurfmuttern)  
mit Klarsicht-Siebtasse bis 40°C

## Ausführung: D 06 FH, D 06 FN

Ausführung wie D 06 F, jedoch ohne Einstellskala, mit Siebtasse aus Messing, ohne Manometer.

## Verwendungsbereich

- Wasser, Preßluft und Stickstoff bis 70°C.
- D 06 FH:** Vordruck max. 25 bar, Hinterdruck 1,5–12 bar.
- D 06 FN:** Vordruck max. 25 bar, Hinterdruck 0,5–2 bar.

## Varianten

- B = mit Gewindetülle und Siebtasse aus Messing bis 70°C
- F = ohne Anschlußverschraubungen (Tüllen und Überwurfmuttern)  
mit Siebtasse aus Messing bis 70°C

Druckminderer D 06 F, D 06 FH, D 06 FN,  
mit entlastetem Einsitzventil, Fabrikat Honeywell Braukmann

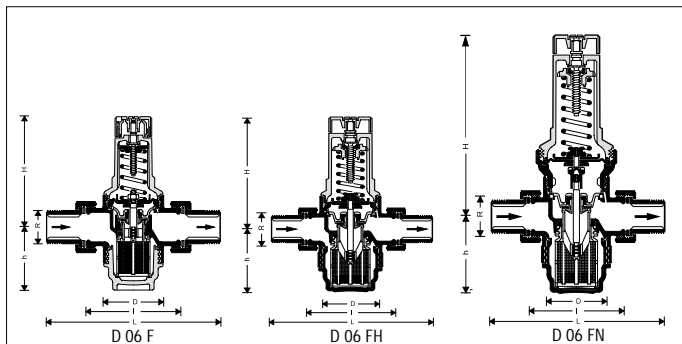

Maße in mm und Gewichte

Anschluß Rohrver- schrau- bungen	Baumaße in mm D 06 F (mit Einstellskala)						Gewicht kg ≈	IfBt- Kenn- zeichen	DVGW- Prüf- zeichen
	R	L	I	H	h	D			
1/2"	140	80	89	58	54	54	0,8	P-IX 1582/1	0432
3/4"	160	90	89	58	54	54	1,0	P-IX 1582/1	0433
1"	180	100	111	64	61	61	1,4	P-IX 1582/1	0896
1 1/4"	200	105	111	64	61	61	2,0	P-IX 1582/1	0435
1 1/2"	225	130	173	126	82	82	3,3	*	0436
2"	255	140	173	126	82	82	4,5	*	0437

\* Prüfl. Größen R 1/2" – R 1 1/4"

Anschluß Rohrver- schrau- bungen	Baumaße in mm D 06 FH						Ge- wicht kg ≈	Baumaße in mm D 06 FN					Ge- wicht kg ≈
	R	L	I	H	h	D		L	I	H	h	D	
1/2"	140	80	96	56	54	54	0,8	140	80	148	56	73	1,4
3/4"	160	90	96	56	54	54	1,0	160	90	148	56	73	1,6
1"	180	100	140	77	72	72	2,2	180	100	185	77	83	2,4
1 1/4"	200	105	140	77	72	72	2,4	200	105	185	77	83	2,8
1 1/2"	225	130	172	113	82	82	3,4	225	130	210	113	102	4,4
2"	255	140	172	113	82	82	5,1	255	140	210	113	102	5,6

# Druckregler D 205, D 205 N, mit Hilfssteuerung PN 10/16 Fabrikat Honeywell Braukmann

## Funktionsbeschreibung

Im drucklosen Zustand ist der Regler geschlossen. Wird die Anlage in Betrieb genommen, strömt Wasser ein und öffnet das Membranventil. Über die Umföhrungsleitung wird der Hinterdruck zum Pilotventil 3 geleitet und schließt dieses. Wenn das Pilotventil geschlossen ist, steigt der Druck in der Kammer über der Membrane. Die Membranfläche ist größer als die Ventilfläche und schließt das Membranventil. Wird ausgangsseitig Wasser entnommen, sinkt dort der Druck. Dadurch öffnet sich gleichzeitig das Pilotventil 3. Sobald die Öffnung des Pilotventils größer ist als der Öffnungsquerschnitt am Feinreguliertventil 1, baut sich der Druck in der Kammer 2 über dem Membranventil ab, und der Eingangsdruck öffnet das Membranventil. In Abhängigkeit vom Hinterdruck wird also über das Pilotventil der Steuerdruck reguliert, so daß das Membranventil gerade soweit öffnet, wie es zur Konstanthaltung des Hinterdrucks erforderlich ist.

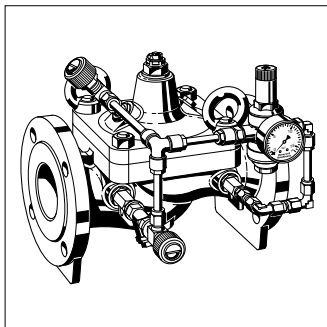

## Ausführung

Kompaktgerät, besonders geeignet bei engen Einbauverhältnissen, z. B. in Schächten. Verlegung einer Impulsleitung nicht erforderlich. Gehäuse, Deckel, Regulierkegel und Membranteller aus Grauguß, Druckfeder und Steuerstange aus nichtrostendem Stahl, Membrane und Dichtscheibe aus Elastomeren, verschleißfeste Führung aus Gußbronze, Gehäuse innen und außen mit Flüssigkunststoff beschichtet, Pilotventil mit Manometer, mit integriertem Entlüftungsventil.

## Verwendungsbereich

Wasser bis 70°C.

**D 205:** Vordruck max. 16 bar, Hinterdruck 1,5–12 bar.

**D 205 N:** Vordruck max. 16 bar, Hinterdruck 0,5–2 bar.

## Variante

**A** = Flansche gebohrt, PN 16, DIN 2533, DN 50–250

Druckregler D 205, D 205 N, mit Hilfssteuerung PN 10/16  
 Fabrikat Honeywell Braukmann

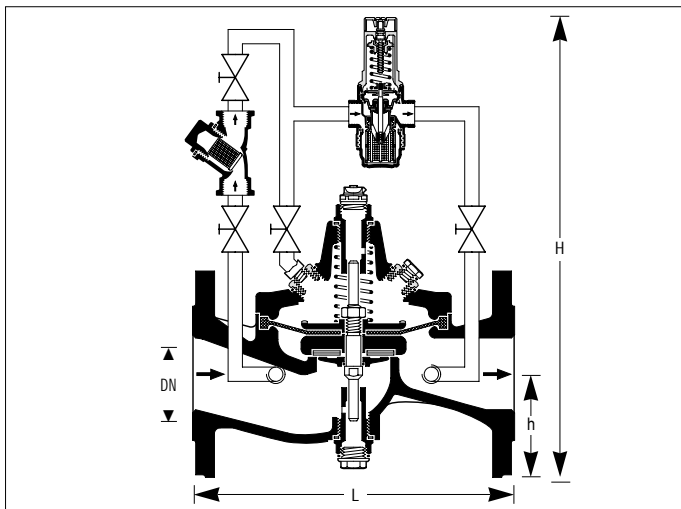

Maße in mm und Gewichte

Nennweite	Baumaße in mm			k <sub>vs</sub> -Wert	Gewicht	W <sub>min.</sub>
	DN	L	H			
50	230	290	85	40	13	140
65	290	330	95	70	16	150
80	310	370	110	92	30	165
100	350	410	120	170	38	175
125	400	510	130	260	68	230
150	480	550	155	370	90	250
200	600	550	180	680	165	250
250	730	750	210	1050	330	350

W<sub>min.</sub> = Mindestabstand Wand – Mitte Rohrleitung