

Verlegegerät für Druckrohre, Formstücke und Schieber Fabrikat Düker

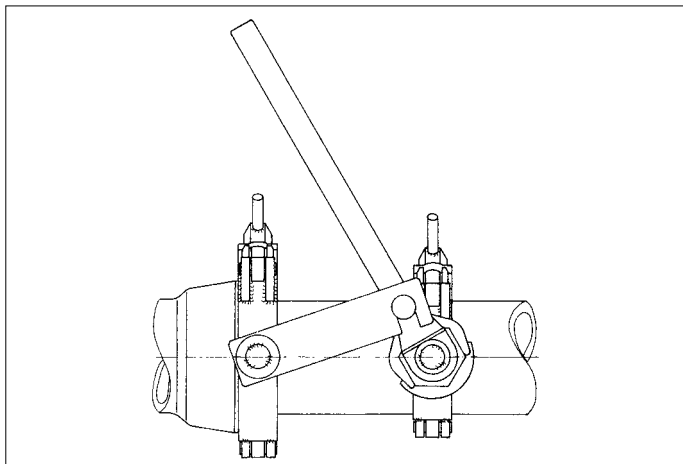

Universal-Verlegegerät V 300 D für Druckrohre Formstücke und Schieber mit Tyton-Muffen

Dieses Verlegegerät besteht aus 2 Schellen und 2 Hebeln, komplett lackiert.

Ausführung:

- Schelle mit 1 bzw. 2 Gelenken mit obigem Verschluss mittels Knebelschraube und je Seite ein Exzenter zum Aufstecken der Hebel und Einhängen der Zugstangen.
- Hebel mit Sechskant-Maulschlüssel zum Aufstecken auf die Exzenter.

DN	Hebellänge in mm	Gewicht in kg ≈
80	1050	16,5
100	1050	17
125	1050	17,5
150	1050	18,5
200	1050	21
250	1050	23,5
300	1050	24,5
400	1050	26