

Montage - und Demontagegerät Best.-Nr. 849

für Rohre in BAIO® - Muffen DN 80 – 200

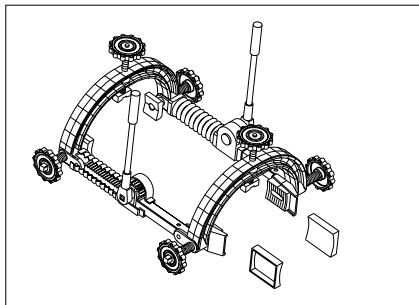

Best.-Nr.	Gewicht kg
849	22,0

Blechkassette

Best.-Nr.	Gewicht kg
848	16,5

Alu - Adapter

Best.-Nr.	Gewicht kg
849	0,14

Technische Merkmale:

- Material: Rundbügel: GGG - 40
Spindeln: nichtrostender Stahl 1.4021
Klemmschuhe: gehärteter Stahl
Schutzhüllen: NBR
Stellräder : Polyamid - glasfaserverstärkt

Vorteile:

- Leichte Handhabung durch geringes Gewicht
- für Guss -, Stahl -, PE / PVC - Rohre (mit korundbeschichtetem Aluminium - Adapter)

Montage - und Demontageanleitung:

1. Vor dem Montieren Muffendichtung und Rohrspitze gut einfetten !
2. Montagegerät auseinanderziehen (Demontage: zusammenschieben)
3. Montagegerät von oben so auf das Rohr / Formstück / Schieber aufsetzen, daß die Muffenklemmbacken hinter der Muffe sitzen (Demontage: vor der Muffe).
4. Montagegerät mit Hilfe der Einstellspindeln auf die entsprechende Nennweite einstellen. Die Muffenklemmbacken und die Rohrleitbacken sollen etwa auf der Längsachse des Rohres / Formstück / Schieber liegen.
5. Die beiden Rohrklemmgleitschuhe auf " Montage " (" Demontage ") stellen und dabei die Rohrklemmgleitbacken so verschieben, daß sich die roten Linien decken.
6. Die Muffen - Klemmspindeln sind lose von Hand und die Rohr - Klemmspindeln handfest anzuziehen.
7. Die mitgelieferten Antriebsratschen auf die Antriebsspindel setzen und das Rohr / Formstück / Schieber durch gleichmäßige Bewegungen in die Muffe schieben (Demontage: aus der Muffe ziehen).
8. Lösen der Klemmen und Abnehmen des Montagegerätes.